

## Vevőtájékoztató adatlap, megfelelőségi nyilatkozat



Gyártó:	<b>Hotpoint</b> <b>ARISTON</b>
Típus:	AWM 129
Energia hatékonyság A-hatékonyabb, G kevésbé hatékony)	A
Energia felhasználás mosási ciklusonként: (csak mosás és centrifugálás)	0,95 kWh
Mosási teljesítmény osztálya: (A hatékonyabb, G alacsonyabb)	A
Vízeltávolítási hatékonyság, 60 °C-os szabvány pamut programot használva, a szabványos vizsgálati eljárásnak megfelelően:	A
Az elért maximális centrifugálási sebesség:	1200 f/perc
A gép mosási kapacitása 60°C-os szabvány pamut programot használva:	7 kg
Vízfelhasználás (csak mosás és centrifugálás) 60°C-os szabvány pamut mosó és centrifugáló ciklusonként, a szabványos vizsgálati eljárásnak megfelelően:	60 liter
Mosási és szárítási idő. A teljes működési ciklus programideje (60°C-os pamutmosás és "száraz pamut" szárítás) névleges mosási kapacitáshoz, a szabványos vizsgálati eljárásnak megfelelően:	130 perc
Éves átlagos energia és vízfelhasználás csak mosási ciklusnál:	190,0 kWh/év 12000 l/év
Zajtelsítmény mosásnál: centrifugálásnál: szárításnál:	
	Ez a készülék az alábbi Közösségi Irányelveknek felel meg: 89/05/03-i 89/336 CEE, 93/68 CEE (Elektromágneses kompatibilitás) és vonatkozó módosításai

## HASZNÁLATI ÚTMUTATÓ A HOTPOINT ARISTON AWM 129 TÍPUSÚ MOSÓGÉPHEZ

A forgalombahozó a 6/2002 (II. 15.) GM rendelet alapján tanúsítja, hogy a fenti típusú mosó- szárítógép megfelel az előírásoknak.

INDESIT Company S.p.A.  
Viale Aristide Merloni 47.60044  
Fabriano (AN) ITALY

INDESIT Company Magyarország  
Háztartástechnikai Kft.  
1139 Budapest, Pap Károly u.4-6



Kedves Vásárló!  
 Köszönjük, hogy a **Hotpoint ARISTON** termékét választotta. Biztosak vagyunk abban, hogy ez a modern és praktikus termék, amelyik a legjobb anyagokból készült, kielégíti minden igényét.  
 Kérjük, mielőtt használatba venné a készüléket, figyelmesen olvassa végig ezt a használati utasítást, hogy a legjobb teljesítményt érje el, minden lehetőséget megismerjen és elkerülje azokat a zavarokat, amelyek a nem szabályszerű használatból erednek!  
 Kérjük, őrizze meg a használati útmutatót és a készülék eladása, vagy elajándékozása esetén adja tovább az új tulajdonosnak! A használati útmutatóban leírtak be nem tartásából eredő károkért a gyártó nem vállal felelősséget.

Ez a használati útmutató többféle, hasonló típusú készülékre vonatkozik, ezért olyan funkciók leírását is tartalmazhatja, amelyek az Ön készülékén nem találhatóak.

A szakszerűtlen üzembe helyezésből keletkező kár nem tartozik a jótállási kötelezettségek körébe. Az üzembe helyezés költségei a vásárlót terhelik.

A mosógép nagy értékű háztartási gép. Saját érdekében célszerű időszakonként szakemberrel ellenőriztetni életvédelmi és működési szempontból. Így a súlyosabb hiba, vagy baleset megelőzhető. A készülék háztartási használatra készült.

A készülék jótállási feltételei a mellékelt jegy szerintiek!  
 Kérjük, hogy a vásárlási okmányokat őrizze meg!

A készülék használata során esetleg fellépő összes veszélyes élethelyzetet nem lehet leírni, ezért kérjük, hogy minden esetben a legnagyobb körültekintéssel járjon el!

<b>A mosógépből szivárog a víz.</b>	<ul style="list-style-type: none"> <li>A vízbevezető cső nincs jól csatlakoztatva (lásd a <i>Beszereles című fejezetet</i>).</li> <li>A mosószer-adagoló fiók eltömődött (lásd a <i>Tisztítás és karbantartás című fejezetet</i>).</li> <li>A leeresztő cső nincs jól rögzítve (lásd a <i>Beszereles című fejezetet</i>).</li> </ul>
<b>A START/SZÜNET ellenőrző lámpa (narancs szín) és a funkció ellenőrző lámpa gyorsan villog.</b>	<ul style="list-style-type: none"> <li>Kapcsolja ki a készüléket, húzza ki a csatlakozó dugót és várjon körülbelül egy percet, mielőtt visszakapcsolná a készüléket!</li> <li>Amennyiben a probléma továbbra is fennáll, kérjük, forduljon az Ügyfélszolgálathoz!</li> </ul>
<b>Sok hab képződik.</b>	<ul style="list-style-type: none"> <li>A mosószer nem a mosógépekhez való (szerepelnie kell rajta, hogy „gépi”, „kézi vagy gépi mosáshoz”, vagy ehhez hasonló felirat).</li> <li>Túl sok mosószert használt.</li> </ul>
<b>A mosógép nem szárít.</b>	<ul style="list-style-type: none"> <li>A hálózati csatlakozódugó nincs bedugva az aljzatba, vagy nem eléggé ahhoz, hogy jól érintkezzen.</li> <li>Nincs áram a lakásban.</li> <li>Az ajtó nincs jól becsukva.</li> <li>Start késleltetést állított be.</li> <li>A SZÁRÍTÁS gomb  pozícióban áll.</li> </ul>

## Ügyfélszolgálat

### Mielőtt az Ügyfélszolgálathoz fordulna:

- Győződjön meg arról, hogy a hibát nem tudja maga is elhárítani (lásd a *Rendellenességek és elhárításuk című fejezetet*)!
- Újból indítsa el a programot, hogy lássa, elhárította-e a hibát!
- Amennyiben a hiba továbbra is fennáll, forduljon a megbízott Ügyfélszolgálathoz: (06-40/98-99-00)
- !** Csak engedélyezett Ügyfélszolgálathoz forduljon!

### Kérjük, adja meg a következő adatokat:

- A meghibásodás jellegét:
- A mosógép típusszámát (Mod.):
- A gyártási számot (Sorsz.).

Ezen információk a mosógép hátsó részére felerősített típuscímkén, és a készülék elülső oldalán az ajtó nyitása után is láthatóak.

<p><b>A mosógép nem vesz fel vizet (az első mosási szakaszt jelző ellenőrző lámpa gyorsan villog)</b></p>	<ul style="list-style-type: none"> <li>• A vízbevezető cső nincs csatlakoztatva a csaphoz.</li> <li>• A cső meg van törve.</li> <li>• A vízcsap nincs nyitva.</li> <li>• A lakásban nincs víz.</li> <li>• Nincs elegendő nyomás.</li> <li>• Nem nyomta meg a START/SZÜNET gombot.</li> </ul>
<p><b>A mosógép folyamatosan szívja és leereszti a vizet.</b></p>	<ul style="list-style-type: none"> <li>• A leeresztő cső nem a padlósinttől 65 és 100 cm közötti magasságban van felszerelve (lásd a <i>Beszereles című fejezetet</i>)</li> <li>• A leeresztő cső vége vízbe merül. (lásd a <i>Beszereles című fejezetet</i>).</li> <li>• A fali szifonnak nincs szellőzése.</li> </ul> <p>Ha e vizsgálatok után a probléma nem oldódik meg, zárja el a vízcsapot, kapcsolja ki a mosógépet és hívja ki az Ügyfélszolgálatot. Ha a lakás egy épület legfelsőbb emeleteinek egyikén található, lehetséges, hogy a csatorna-szellőző eltömődésének jelensége (szivornyahatás) lépett fel, ezért a mosógép folytonosan szívja és leereszti a vizet. E kellemetlenség elkerülése a kereskedelmi forgalomban rendelkezésre állnak csatorna-szellőző szelepek.</p>
<p><b>A mosógép nem ereszti le a vizet, vagy nem centrifugál.</b></p>	<ul style="list-style-type: none"> <li>• A program nem ereszti le a vizet: némelyik programnál manuálisan kell elindítani.</li> <li>• Be van kapcsolva a GYÜRÖDÉS VÉDELEM: a program befejezéséhez nyomja meg a START/SZÜNET gombot be (lásd a <i>mosási funkciók című fejezetet</i>).</li> <li>• A leeresztő cső meg van törve (lásd a <i>Beszereles című fejezetet</i>).</li> <li>• A lefolyó el van dugulva.</li> </ul>
<p><b>A mosógép nagyon rázkódik a centrifugálás alatt.</b></p>	<ul style="list-style-type: none"> <li>• Az üzembe helyezéskor nem távolította el a forgódob rögzítését (lásd a <i>Beszereles című fejezetet</i>).</li> <li>• A mosógép nem áll vízszintben (lásd a <i>Beszereles című fejezetet</i>).</li> <li>• A mosógép a bútor és a fal közé van szorítva (lásd a <i>Beszereles című fejezetet</i>).</li> </ul>

## Tartalomjegyzék

<b>Üzembe helyezés</b> .....	<b>4</b>
Kicsomagolás és vízszintbe állítás .....	4
Víz és elektromos csatlakozás .....	5
Első mosási ciklus .....	6
Műszaki adatok .....	7
<b>Szerelőnek szóló utasítások</b> .....	<b>7</b>
<b>Mosógép leírása</b> .....	<b>12</b>
Kapcsolótábla .....	12
Ellenőrző lámpák .....	13
<b>Mosási funkciók</b> .....	<b>15</b>
<b>Programtáblázat</b> .....	<b>16</b>
<b>A mosási program elindítása</b> .....	<b>19</b>
<b>Programmódosítások</b> .....	<b>19</b>
<b>Mosószerék és mosandók</b> .....	<b>20</b>
Mosószer adagoló fiók .....	20
Fehérítési folyamat .....	21
Mosandó ruhák előkészítése .....	21
Speciális mosási programok .....	21
Ruhatöltet kiegyensúlyozó rendszer .....	21
Gyűrődésvédelem .....	22
<b>Óvintézkedések és tanácsok</b> .....	<b>22</b>
Általános biztonság .....	22
Hulladék elhelyezés .....	23
A régi elektronikus termékek megsemmisítése .....	23
Az ajtó manuális kinyitása .....	23
<b>Karbantartás és tisztítás</b> .....	<b>24</b>
A víz elzárása és az elektromos áram kikapcsolása .....	24
A mosógép tisztítása .....	24
A mosószer-adagoló fiók tisztítása .....	24
A forgódob karbantartása .....	24
A szivattyú tisztítása .....	24
A vízbevezető cső ellenőrzése .....	25
<b>Rendellenességek és elhárításuk</b> .....	<b>25</b>
<b>Ügyfélszolgálat</b> .....	<b>27</b>
<b>Vevőtájékoztató adatlap, megfelelőségi nyilatkozat</b> .....	<b>28</b>

## Üzembe helyezés

! A használati útmutató megőrzése, azért fontos, hogy bármikor elővehesse és elolvashassa. Ha a mosógépet eladná, átadná, vagy másnál helyezné el, gondoskodjon arról, hogy a használati utasítás a géppel együtt maradjon, hogy az új tulajdonos is megismerhesse a mosógép funkcióit és az ezekre vonatkozó figyelmeztetéseket!

! Figyelmesen olvassa el az utasításokat: Fontos információkat tartalmaznak az üzembe helyezéstől, a használatról és a biztonságról!

### Kicsomagolás és vízszintbe állítás.

#### Kicsomagolás

1. Csomagolja ki a mosógépet!
2. Ellenőrizze, hogy a mosógép nem sérült-e meg a szállítás során! Ha a gépen sérülést talál, ne csatlakoztassa, és forduljon a készülék eladójához!
3. Távolítsa el a hátoldalon található, a szállításhoz felszerelt 4 védőcsavart, valamint a távtartókat (lásd az ábrát)!

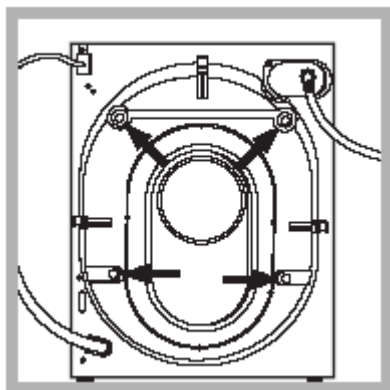

4. A lyukakat zárja le a tartozékként kapott műanyag dugóval!
5. Minden darabot őrizzen meg! Ha a mosógépet szállítani kell, előtte ezeket vissza kell szerelni.

! A csomagolóanyag nem gyermekjáték!

#### Vízszintezés

1. A mosógépet sík és kemény padlóra állítsa, úgy, hogy ne érjen falhoz, vagy mászó!
2. Ha a padló nem tökéletesen vízszintes, az első lábak be-, illetve kicsavarásával kompenzálhatja azt (lásd az ábrát)! A dőlés a gép felső burkolatán mérve nem lehet több, mint 2°.

Hogy hozzáférjen az elő kamrához:

1. Az óra járásával ellentétes irányban forgatva csavarja le a fedelet (lásd az ábrát): természetes, hogy egy kevés víz kifolyik!

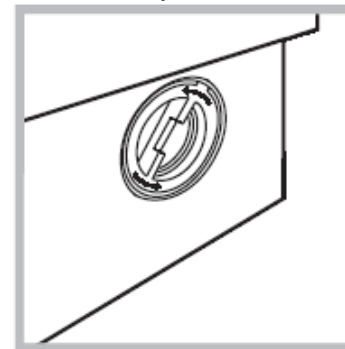

2. Gondosan tisztítsa ki a belső részt!
3. Csavarja vissza a fedelet!

### A vízbevezető cső ellenőrzése

Évente legalább egyszer ellenőrizze a gumicsövet! Ki kell cserélni, ha repedezett, vagy hasadozott: a mosás során a nagy nyomás hirtelen repedést okozhat.

! Soha ne alkalmazzon már használt csöveket!

## Rendellenességek és elhárításuk

Megtörténhet, hogy a mosógép nem működik. Mielőtt felhívna az Ügyfélszolgálatot (lásd az *Ügyfélszolgálat című fejezetet*) ellenőrizze, hogy nem olyan problémáról van szó, amely a következő lista segítségével egyszerűen megoldható.

Rendellenességek:	Lehetséges okok / Megoldás:
A mosógép nem kapcsol be.	<ul style="list-style-type: none"><li>• A hálózati csatlakozódugó nincs bedugva az aljzatba, vagy nem eléggé ahhoz, hogy jól érintkezzen.</li><li>• Nincs áram a lakásban.</li></ul>
A mosási program nem indul el.	<ul style="list-style-type: none"><li>• Az ajtó nincs jól becsukva.</li><li>• Nem nyomta meg a BE/KI gombot.</li><li>• Nem nyomta meg a START/SZÜNET gombot.</li><li>• A vízcsap nincs nyitva.</li><li>• Start késleltetést állított be (lásd A mosási funkciók című fejezetet).</li></ul>

## Karbantartás és tisztítás

### A víz elzárása és az elektromos áram kikapcsolása

- Minden mosás után zárja el a vízcsapot! Így kíméli a mosógép vízrendszerét, és megszünteti a vízszivárgás kockázatát.
- Húzza ki a hálózati csatlakozódugót az aljzatból, amikor a mosógépet tisztítja, vagy karbantartást végez!

### A mosógép tisztítása

A külső részeket és a gumi részeket langyos szappanos vizes ronggyal tisztíthatja. Ne használjon oldószert, vagy súrolószert!

### A mosószer-adagoló fiók tisztítása

Vegye ki a fiókot úgy, hogy kifelé húzza (lásd az ábrát)! Folyóvíz alatt mossa ki a tartót! Ezt a tisztítást rendszeresen végezze el!

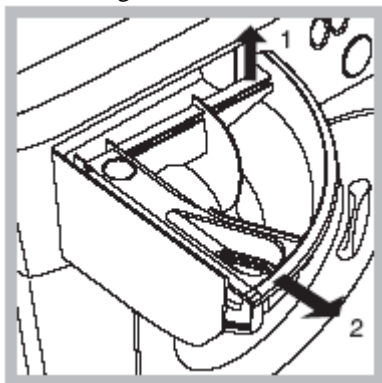

### A forgódob karbantartása

Az ajtót hagyja mindig résnyre nyitva, hogy elkerülje a kellemetlen szagok képződését!

### A szivattyú tisztítása

A mosógép öntisztító szivattyúval van felszerelve, melynek nincs szüksége tisztítási és karbantartási műveletekre. Az azonban megtörténhet, hogy kis tárgyak kerülnek (aprópénz, gomb) a szivattyút védő elő kamrába, ami a szivattyú alsó részén található.

! Győződjön meg arról, hogy a mosóprogram véget ért, és húzza ki a hálózati csatlakozót!

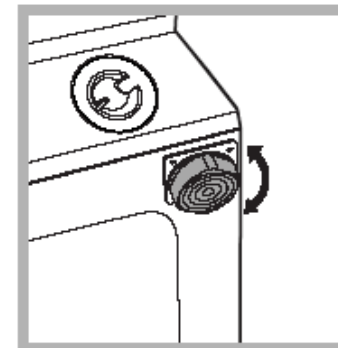

! A pontos vízszintezés biztosítja a gép stabilitását, így az működés során nem fog vibrálni, zajt okozni vagy elmozdulni.

! Szőnyegpadló, vagy szőnyeg esetén a lábakat úgy állítsa be, hogy a mosógép alatt elegendő hely maradjon a szellőzésre.

### Víz és elektromos csatlakoztatás

#### Vízbevezető cső csatlakoztatás

1. Illessze az A tömítést a vízbevezető cső végére és csavarozza fel egy  $\frac{3}{4}$ -os külső menettel rendelkező hidegvíz csapra (lásd az ábrát)! A csatlakoztatás előtt, eresszen ki a csapból vizet addig, amíg a víz teljesen tisztává nem válik!
2. Csatlakoztassa a vízbevezető csövet a mosógéphez úgy, hogy azt a hátul jobboldalon fent lévő vízbemeneti csonkra csavarozza (lásd az ábrát)!

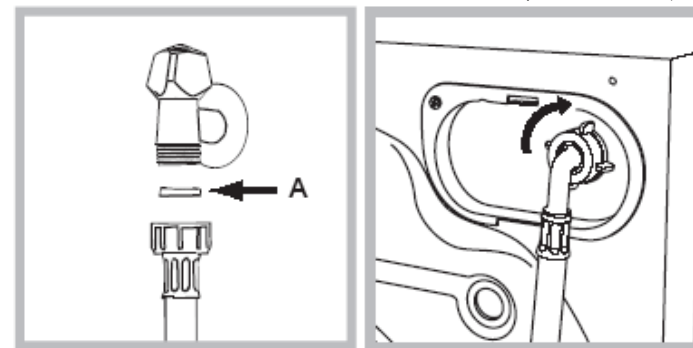

3. Ügyeljen arra, hogy a csövön ne legyen törés, vagy szűkület!

! A csapnál a víznyomásnak a Műszaki adatok című táblázatban szereplő határértékek között kell lennie.

! Amennyiben a vízbevezető cső nem elég hosszú, forduljon szaküzlethez, vagy megbízott szakemberhez.

! Soha ne alkalmazzon használt csöveket!

! Mindig a készülékkel szállított új csövet használja!

## A leeresztő cső csatlakozása

A leeresztő csövet csatlakoztassa lefolyóhoz, vagy a padlótól 65 és 100 cm közötti magasságban lévő fali lefolyó szifonhoz anélkül, hogy megtörné, vagy akassza a mosdó, vagy a kád szélére úgy, hogy a tartozékok között lévő vezetőt a csaphoz erősíti (lásd az ábrát). A leeresztő cső szabad végének nem szabad vízbe merülnie.

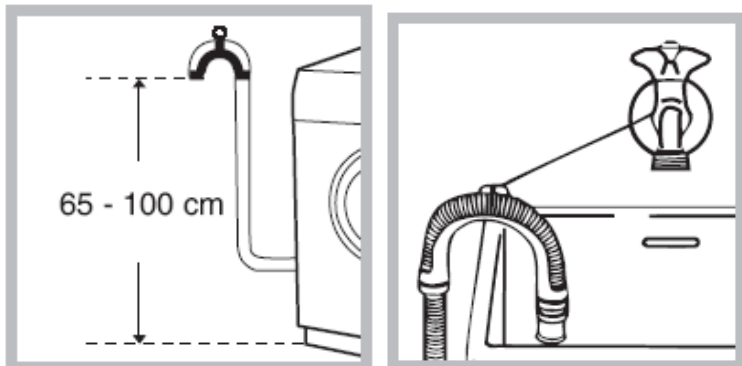

❗ Toldások használata nem javasolt. Amennyiben feltétlenül szükséges, a toldás átmérője egyezzen meg az eredeti csőével, és semmiképpen se legyen 150 cm-nél hosszabb.

## Elektromos csatlakoztatás

Mielőtt a csatlakozódugót az aljzatba dugná, győződjön meg arról, hogy:

- Az aljzat földelése megfelel a törvény által előírtak!
- Az aljzat képes elviselni a gép Műszaki adatokat tartalmazó táblázatban megadott maximális teljesítményfelvételt (lásd táblázat)!
- A hálózat feszültsége a Műszaki adatokat tartalmazó táblázatban szereplő értékek közé esik (lásd táblázat)!
- Az aljzat kompatibilis a gép csatlakozódugójával. Ellenkező esetben cserélje ki az aljzatot, vagy a csatlakozódugót!

❗ A mosógép nem állítható fel nyílt téren, még akkor sem, ha a tér tetővel van fedve, mert nagyon veszélyes, ha a gép esőnek, vagy zivataroknak van kitéve.

❗ A csatlakozódugónak könnyen elérhető helyen kell lennie akkor is, amikor a gép már a helyén áll.

❗ Ne használjon hosszabbítót, vagy elosztót!

❗ Ne legyen a kábel megtörve, vagy összenyomódva!

❗ A hálózati kábelt csak megbízott szakember cserélheti.

Figyelem! A gyártó minden felelősséget elhárít, amennyiben a fenti előírásokat figyelmen kívül hagyják.

## Első mosási ciklus

Üzembe helyezés után, mielőtt a mosógépet használni kezdené, végezze el az 1

## Hulladék elhelyezés

- Csomagolóanyag megsemmisítése: Tartsa be a helyi előírásokat, így a csomagolás újrahasznosítható.
- A régi mosógép kidobása: Mielőtt a hulladékok közé helyezné, tegye használhatatlanná, úgy, hogy elvágja a hálózati kábelt, és eltávolítja az ajtót.

## A régi elektronikus termékek megsemmisítése

- Az elektromos készülékek megsemmisítéséről szóló európai direktíva 2002/96/EC előírja, hogy a régi háztartási gépeket nem szabad a normál nem szelektív hulladékgyűjtési folyamat során összegyűjteni.
- A régi gépeket szelektíven kell összegyűjteni, hogy optimalizálni lehessen a bennük lévő anyagok újrahasznosítását és csökkenteni lehessen az emberi egészségre és környezetre gyakorolt hatásukat.
- Az áthúzott “szemeteskuka” jele emlékezteti Önt arra, hogy kötelessége ezeket a termékeket szelektíven összegyűjteni.



- A fogyasztóknak a helyi hatóságot vagy kereskedőt kell felkeresniük a régi háztartási gépek helyes elhelyezését illetően.

## Az ajtó manuális kinyitása

Amennyiben áramszünet miatt nem lehet kinyitni a készülék ajtaját, és ki szeretné teregetni a ruhákat, a következőképpen járjon el:

1. Húzza ki a csatlakozó dugót az aljzatból!
2. Győződjön meg arról, hogy a készülékben lévő víz szint alacsonyabb az ajtó nyílásánál! Amennyiben a vízszint ennél magasabb először távolítsa el a vizet a vízleeresztő cső segítségével, úgy hogy a csövet egy vödörbe vezeti!
3. Az ábrán látható módon húzza kifelé a fület, amíg a műanyag rögzítő elem kijön; húzza lefelé, és ezzel egy időben nyissa ki az ajtót!

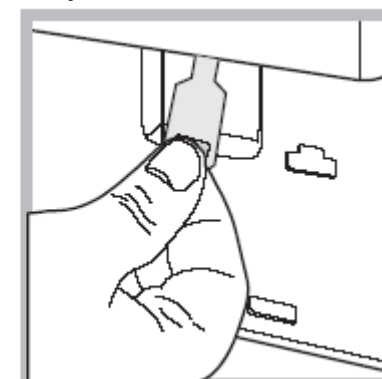
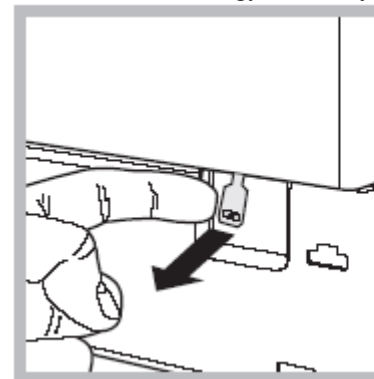

Amennyiben a ruhák nagyon kiegyensúlyozatlanok, a mosógép a kiegyensúlyozó sebességen centrifugál a beállított centrifugálás sebesség helyett.

A jobb kiegyensúlyozottság biztosítása érdekében felváltva pakolja be a nagy és kicsi ruhaneműket a készülékbe!

## Övintézkedések és tanácsok

! A mosógépet a nemzetközi biztonsági szabványoknak megfelelően tervezték és gyártották. Ezeket, a figyelmeztetéseket biztonsági okokból írjuk le, és figyelmesen el kell olvasni őket.

### Általános biztonság

- A mosógép háztartási használatra készült, nem szabad kereskedelmi vagy ipari célokra használni.
- A mosógépet csak felnőtt használhatja, és csak az e használati utasításban megadott utasítások szerint.
- Ne érjen a géphez mezítláb, illetve vizes, vagy nedves kézzel, vagy lábbal!
- A csatlakozódugót az aljzatból ne a kábelt, hanem a csatlakozót fogva húzza ki!
- A készülék működése közben ne nyissa ki a mosószer tartó fiókot!
- Ne nyúljon a leeresztett vízbe, mert forró lehet!
- Semmiképpen ne feszegesse az ajtót: megsérülhet a véletlen nyitást akadályozó biztonsági retesz!
- Hiba esetén semmiképpen se nyúljon a gép belső részeihez, és ne próbálja saját kezűleg megjavítani!
- Mindig ügyeljen arra, hogy gyerekek ne mehessenek a működő gép közelébe!
- A mosási program közben az ajtó forró lehet.
- Amennyiben a gépet át kell helyezni, két vagy három személy végezze, maximális figyelemmel! Soha ne próbálja meg egyedül, másik személy segítsége nélkül elmozdítani a készüléket, mert a gép nagyon súlyos!
- A mosandó ruha berakása előtt ellenőrizze, hogy a forgódob üres legyen!
- A szárítási folyamat közben az ajtó nagyon forró lehet.
- Ne szárítson olyan ruhákat, amelyek gyúlékony anyagokkal (pl. triklóretilén) lettek tisztítva!
- Ne szárítson habgumit és hasonló anyagokat, mint például elasztikus, illetve gumis anyagok!
- Győződjön meg arról, hogy a szárítási folyamat közben a vízcsap nyitva van!

Műszaki adatok	
Típus:	AWM 129
Méret:	Szélesség 59,5 cm Magasság 81,5 cm Mélység 54,5 cm
Ruhatöltet:	1-től 7 kg-ig a mosási programoknál
Elektromos csatlakozás:	Lásd a készüléken lévő típuscímkét!
Vízcsatlakozások:	Maximális nyomás 1 MPa (10 bar) Minimális nyomás 0,05 MPa (0,5 bar) Dob űrtartalma 52 liter
Centrifuga fordulatszám:	1200 fordulat/percig
Az EN 50229 szabvány szerinti ellenőrzőprogramok:	<b>Mosás:</b> 6 program; hőmérséklet 60°C; 7 kg ruhatöltettel végezve

### Szerelőnek szóló utasítások

#### A bútorajtó felszerelése az ajtóra és a készülék behelyezése a bútorba:

Amennyiben a készüléket még a végső helyére kell szállítani a bútorajtó felszerelése után, hagyja a készüléket az eredeti csomagolásban! A csomagoló anyagot úgy tervezték, hogy lehetőség van a bútorajtó készülékre történő felszerelésére a csomagoló anyag teljes levétele nélkül (lásd a lenti ábrákat).

A bútorajtó, amelyik a készülék elülső oldalát fedi, nem lehet **18 mm**-nél vékonyabb és fel lehet akasztani balra és jobbra is. Praktikus okokból azt javasoljuk, hogy a ajtót ugyanarra az oldalra akassza fel, amelyikre a készülék ajtaja nyílik, vagyis balra!

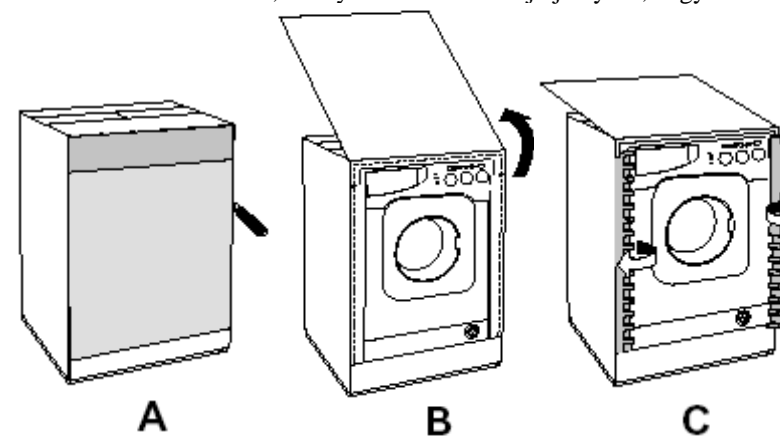

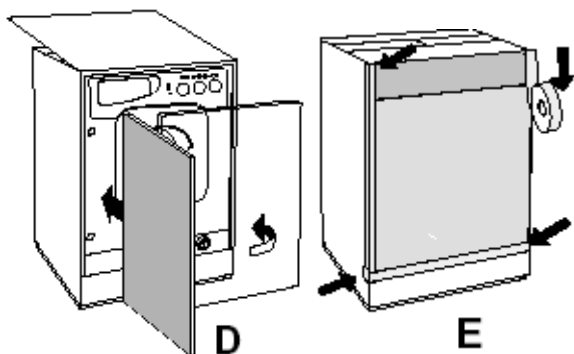

**Az ajtó szereléshez szükséges tartozékok** (lásd 1-2-3-4-5 ábrák)

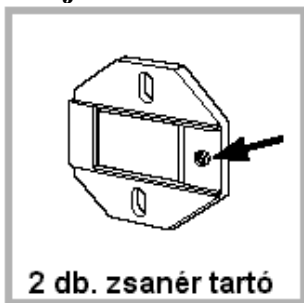

2 db. zsanér tartó

1. ábra

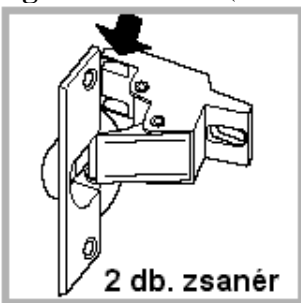

2 db. zsanér

2. ábra

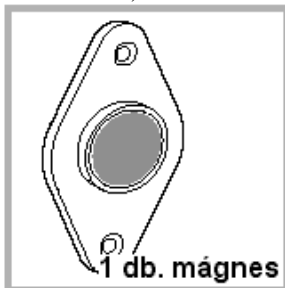

1 db. mágnes

3. ábra



1 db. mágnes lap

4. ábra



4 db. távtartó elem

4/B. ábra



1 db. gumi dugó

5. ábra

- 6 darab **A** jelű önvágó csavar, I=13 mm.
- 2 darab **B** jelű metrikus, süllyesztett fejű csavar, I=25; mágnes ajtó bútorhoz történő rögzítéséhez.
- 4 darab **C** jelű metrikus csavar, I=15 mm; a zsanértartó elemek bútorra történő rögzítéséhez.
- 4 darab **D** jelű metrikus csavar, I=7 mm; a zsanérok tartóelemre történő rögzítéséhez.

## Fehérítési folyamat

Fehérítést csak az **1, 2, 6** programokkal lehet végezni. Töltse a fehérítőszeret a **3** rekeszbe! Töltse be a mosószeret és az öblítő szeret a megfelelő rekeszekbe, majd válassza ki a fent megnevezett programok egyikét! Ennek a funkciónak a használata csak erősen szennyezett ruhák esetén ajánlott.

## Mosandó ruhák előkészítése

- Osztyalozza a mosandókat a következők szerint:
  - a ruha típusa/címkén szimbólum./
  - színek: válogassa külön a színes ruhákat a fehéréktől!
- Űrítse ki a zsebeket, és vizsgálja meg a gombokat!
- Ne lépje túl a mosandók száraz súlyára vonatkozóan megadott értékeket:
  - Erős anyagok: max. 7 kg
  - Műszálas anyagok: max. 3 kg
  - Kénes anyagok: max. 2 kg
  - Gyapjú: max. 1,5 kg

## Milyen nehezek a mosandó ruhák?

- 1 lepedő 400-500 gr
- 1 párnahuzat 150-200 gr
- 1 asztalterítő 400-500 gr
- 1 fürdőköpeny 900-1200 gr
- 1 törülköző 150-250 gr

## Speciális mosási programok

**Selyem:** A speciális **9** programot válassza mindenféle selyem mosásához! Érzékeny anyagokhoz való speciális tisztítószer használatát javasoljuk.

**Függönyök:** Hajtogassa össze és tegye a mellékelt zsákba! Használja a **9** programot!

**Gyapjú:** A Hotpoint Ariston az egyetlen olyan mosógép gyártó, amely rendelkezik a Woolmark Company neves Woolmark Platinum Care elismerésével (M.0508), ami igazolja, hogy a mosógépben mindenféle gyapjú ruhanemű mosható, még azok is,

amelyeknek a címkéjén a „Csak kézzel mosható” szimbólum  szerepel.

A **10** programmal tehát mindig tökéletes eredménnyel moshat ki mindenféle gyapjú ruhaneműt (maximum 1,5 kg).

## Ruhától kiegyensúlyozó rendszer

Minden centrifugálási folyamat előtt a dob a normál mosási sebességnél csak egy picit forog gyorsabban, hogy a bepakolt ruhaneműk egyenletesen szétoszoljanak, és ez által csökkentse a készülék rezgését. Ha ezek után a ruhák még mindig nincsenek egyenletesen szétosztva a dobben, a készülék a beállítottnál alacsonyabb sebességen centrifugál.

# Mosószeres és mosandók

## Mosószer adagoló fiók

A mosás eredményessége függ a mosószer helyes adagolásától is: ha túl sokat adagol belőle, a mosás nem lesz hatékonyabb, de hozzájárul ahhoz, hogy lerakódás képződjön a mosógépben, valamint a környezetet is jobban szennyezi.

❗ Ne használjon kézi mosószert, mert túlzottan sok hab képződik.

Nyissa ki a mosószer adagoló fiókot, és a következőképpen töltsse be a mosószert vagy az adalékot:

### 1-es tartály: Mosószer mosáshoz (por vagy folyékony)

A folyékony mosószert csak az indítás előtt töltsse be!

### 2-es tartály: Adalékok (öblítő szerek, illatosítók, stb.)

Ügyeljen arra, hogy az öblítő szer ne érjen a rács fölé.

### 3-as extra tartály: Fehéritőszer

## A címkék értelmezése

Mosás		Öblítés	Vasalás	Száraz tisztítás	Szárítás
Erős mosás	Kímélő mosás				Magas hőmérséklet
95	95	△	☹	Ⓐ	Alacsony hőmérséklet
Mosás 95 °C-on		Csak hideg vízben fehérethető	Forró vasalás max. 200 °C-on	Szárazon tisztítható bármilyen szerrel	Géppel szárítható
60	60	△	☹	Ⓟ	☒
Mosás 60 °C-on		Nem fehérethető	Közepesen forró vasalás max. 150 °C-on	Perkloriddal, tiszta alkohollal és benzinnel tisztítható	Géppel nem szárítható
40	40		☹		☐
Mosás 40 °C-on			Vasalás max. 100 °C-on		Szárítás fektetve
30	30		☒	ⓕ	☐☐☐
Mosás 30 °C-on			Nem vasalható	Benzinnel és tiszta alkohollal tisztítható	Szárítás felakasztva
Kézzel mosható				Nem tisztítható szárazon	☐
					Szárítás ruhaakasztón

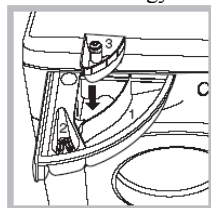

## Az egyes elemek felszerelése a készülék elülső oldalára

- Szerelje fel a zsanér tartó elemeket a készülék elülső oldalára úgy, hogy az 1. ábrán nyílal jelölt lyuk befelé nézzen! Szerelje fel a távtartókat (lásd 4/B ábra) a felületek közé, C jelű csavarok használatával!
- Szerelje fel a mágnes ajtót az ellenkező oldalra a felső részre a B jelű két csavar használatával!

## A fúró sablon használata

- A bal oldali lyukak pozíciójának megállapításához helyezze a fúró sablont a ajtó bal oldalának tetejére, igazítsa a fúró sablont a ajtó bal felső oldalához a széleknél jelölt vonalakat viszonyítási alapként használva!
- A jobb oldali lyukak pozíciójának megállapításához helyezze a fúró sablont a ajtó jobb oldalának tetejére, igazítsa a fúró sablont a ajtó jobb felső oldalához!
- Használjon megfelelő méretű marógépet a két zsanér, a gumi dugó és a mágnes lyukainak elkészítéséhez!

## Az egyes elemek felszerelése a bútorajtóra

- Illessze a zsanérokat a lyukakba (a zsanér mozgatható részét előre nézve helyezze el) és rögzítse azokat a 4 darab A jelű csavarokkal!
- Illessze a mágneset a zsanér ellenkező oldalán lévő lyukba és rögzítse azt a két darab B jelű csavar segítségével!
- Illessze a gumi dugót az alsó lyukba!

Ezután fel lehet szerelni a ajtót a készülékre.

## A ajtó felszerelése a készülékre

Illessze a zsanér fülét (a 2. ábrán nyílal van jelölve) a zsanérhoz való lyukba és tolja a ajtót a készülék elülső oldala felé! Rögzítse a két zsanért a D jelű csavarokkal!

## A tartó elem rögzítése

Amennyiben a készüléket egy bútorsor végére szereli be, szerelje fel az egyik vagy mindkét tartó elemet a talpazatra (a 8. ábrán látható módon)! Állítsa be a talpazatnak megfelelő mélységet és amennyiben szükséges rögzítse az alapot a vezető elemre (lásd 9. ábra)!

A tartó elem felszerelése (lásd 8. ábra):

Rögzítse a P sarokelemet az R csavar használatával, illessze a Q tartó elemet a speciális nyílásba és amikor a kívánt helyzetben van, rögzítse a helyére a P sarokelem és az R csavar használatával!

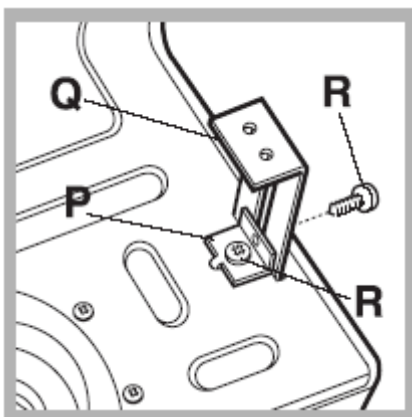

8. ábra

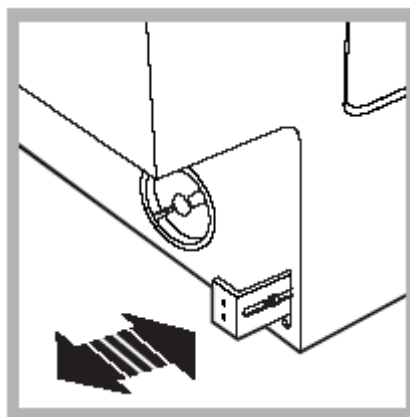

9. ábra

### A készülék behelyezése a konyhabútorba

- Tolja a készüléket a nyílásba a bútorokkal egy vonalba (lásd 6. ábra)!
- Az állítható lábacska segítségével emelje a készüléket a szükséges magasságra!
- A fa ajtó vízszintes és függőleges irányú beállításához használja a C és D csavarokat a 7. ábrán látható módon!

**Fontos:** Zárja le a készülék elülső oldalának alsó részét úgy, hogy biztosítja, hogy a tartóelem a talajon támaszkodjon!

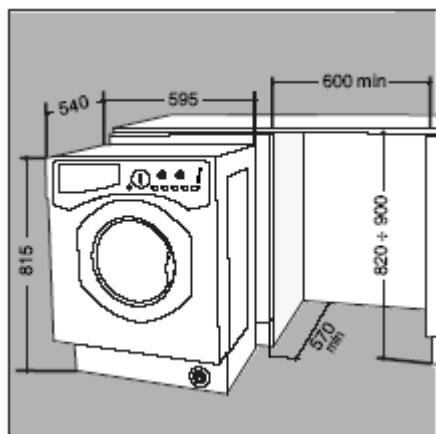

6. ábra

## A mosási program elindítása

1. A BE/KI gomb megnyomásával kapcsolja be a mosógépet! Az összes ellenőrző lámpa kigyullad néhány másodpercre, majd ismét kialszik és a START/SZÜNET ellenőrző lámpa villogni kezd.
2. Rakja be a mosandó ruhát és csukja be az ajtót!
3. A MOSÁSI PROGRAM gombbal válassza ki a kívánt programot!
4. Állítsa be a mosási hőmérsékletet (lásd a Mosási funkciók című fejezetet)!
5. Amennyiben szükséges, állítsa be a szárítási folyamatot (lásd a Mosási funkciók című fejezetet)!
6. Töltse be a mosószert és az adalékokat (lásd a Mosószerek és mosandók című fejezetet)!
7. Állítsa be a kívánt funkciókat!
8. A START/RESET gomb megnyomásával indítsa el a programot! A megfelelő ellenőrző lámpa zöld színűen, folytonosan világít. A mosási program törléséhez nyomja meg a START/RESET gombot és válasszon ki egy új programot!
9. A program végén az **END** ellenőrző lámpa kigyullad. Amikor az AJTÓZÁR ellenőrző lámpa kialszik, az ajtót ki lehet nyitni. Vegye ki a mosott ruhát, és részre hagyja nyitva az ajtót, hogy a dob kiszáradhasson! A BE/KI gombbal kapcsolja ki a mosógépet!

## Programmódosítások

### A hőmérséklet beállítása

A HŐMÉRSÉKLET gombbal állíthatja be a mosási hőmérsékletet (lásd Programtáblázat). Csökkentheti a hőmérsékletet vagy hideg mosást is választhat (☞). A mosógép nem enged az egyes mosási programok maximális hőmérséklet értékénél magasabbat beállítani.

### A centrifugálási folyamat beállítása

Forgassa el a centrifugálási gombot a kívánt centrifugálási típusra!  
A maximális előre programozott centrifuga fordulatszámok a következők:  
Pamut: 1200  
Műszálás: 800  
Gyapjú: 600  
Selyem: 0

A kiválasztott mosási programhoz rendelt centrifúga fordulatszáma csak lefelé módosítható.

### Teszt intézetek részére:

- 1) Mosási program az EN 50229 szabályozás értelmében: 6 mosási program 60°C-on végezve.
- 2) Hosszú mosási program pamut anyagokhoz: 1 mosási program 40°C hőmérsékleten végezve.
- 3) Rövid mosási program pamut anyagokhoz: 2 mosási program 40°C hőmérsékleten végezve.

### Speciális mosó programok

**Intenzív program** (6 mosási program): Magas hőmérsékletű mosó program (60°C felett), amelyhez fehérítő használata szükséges. Töltse a fehérítőszeret, a mosószeret és az adalékokat a megfelelő rekeszekbe (lásd a *Mosószerartó fiók című fejezetet*).

**Jóéjszakai program** (7 mosási program): Ez egy csendes program, amelyet éjszaka is használhat. Ez a mosó program pamut és műszál anyagokhoz alkalmas. A mosási program végén a készülék megáll, miközben a dobban még van meleg víz. A víz centrifugálásához és kiszivattyúzásához nyomja meg a START/SZÜNET gombot, ha ez nem történik meg, 8 óra elteltével a készülék automatikusan elvégzi a centrifugálást és szivattyúzást.

**Csecsemő program** (8 mosási program): Ezzel a mosási programmal a tipikusan csecsemők által okozott szennyeződések távolíthatja el, miközben a program minden mosószeret eltávolít az anyagokból, hogy megvédje a csecsemők érzékeny bőrét az allergiától. A programot úgy tervezték, hogy a nagyobb mennyiségű használt víznek köszönhetően és a speciális fertőtlenítő adalékok mosószerhez történő hozzáadásával nagyobb mennyiségű baktériumot távolítson el. A mosási program végén a készülék lassan forgatja a dobot, hogy megakadályozza a gyűrődések képződését; a program befejezéséhez nyomja meg a START/SZÜNET gombot!

**Mix 30'** (4 mosási program): ezzel a mosó programmal enyhén szennyezett ruhákat moshat ki gyorsan: csak 30 percig tart és ez által energiát és időt takaríthat meg. A program kiválasztásakor (4 program 30°C-on) különböző anyagokat moshat együtt (kivéve gyapjú és selyem), maximum 3 kg-ig.

**Mix 15'** (5 mosási program): ezzel a mosó programmal enyhén szennyezett ruhákat moshat ki gyorsan: csak 15 percig tart és ez által energiát és időt takaríthat meg. A program kiválasztásakor (5 program 30°C-on) különböző anyagokat moshat együtt (kivéve gyapjú és selyem), maximum 1,5 kg-ig.

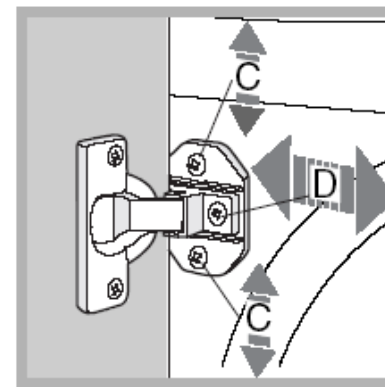

7. ábra

### Tartozékok, amelyek a magasság állításhoz szükségesek

A következők találhatók a polistriol fedőben (lásd 10. ábra): 2 keresztléc (G), 1 ajtó (M)

A következők találhatók a dob belsejében:

- 4 kiegészítő lábacska (H),
- 4 csavar (I),
- 4 anya (L),
- 2 tartó elem (Q).

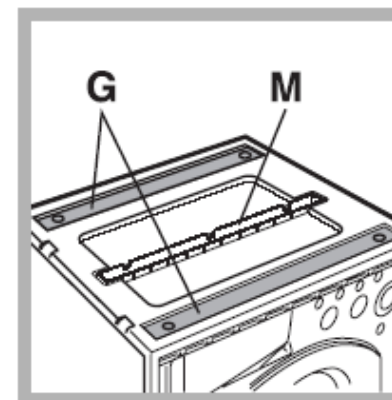

10. ábra

### A készülék magasságának beállítása

A készülék magasságát (815 mm-ről 835 mm-re) a 4 lábacska forgatásával állíthatja be. Amennyiben a fent említett magasságnál magasabbra szeretné állítani a készüléket, a következő tartozékok segítségével 870 mm-ig emelheti a magasságot: a kettő keresztléc (G), a 4 lábacska (H), a 4 csavar (I), a 4 anya (L), majd kövesse a következő utasításokat (lásd 11. ábra)!

Távolítsa el a **4** eredeti lábat, helyezze a **G** keresztlécet a készülék elülső oldalára, rögzítse a helyére az **I** csavarok használatával (azokat az eredeti lábak helyére becsavarva) ezután illessze be az új **H** lábat! Ismétlje meg ugyanezt a műveletet a készülék hátsó oldalánál is! Ezután a **H** lábacskával emelje meg vagy csökkentse a készülék magasságát **835 mm-től 870 mm-ig!** Miután beállította a kívánt magasságot, zárja az **L** anyákat a **G** keresztlécire! A készülék magasságának **870 mm és 900 mm** közötti állításához szüksége van a szerelő ajtóre **M**, a **H** lábacska kívánt magasságra történő állításával. A ajtót a következő módon illessze a helyére: Oldja ki a három **N** csavart a készülék elülső oldalának tetejéről, illessze az **M** lécet a 12. ábrán látható módon a helyére, majd rögzítse az **N** csavarokat!

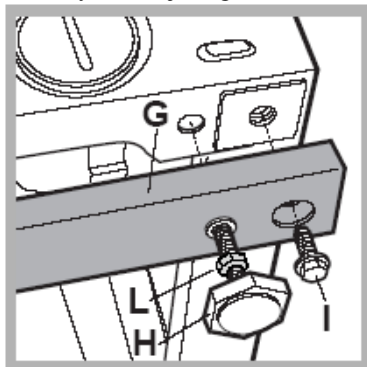

11. ábra

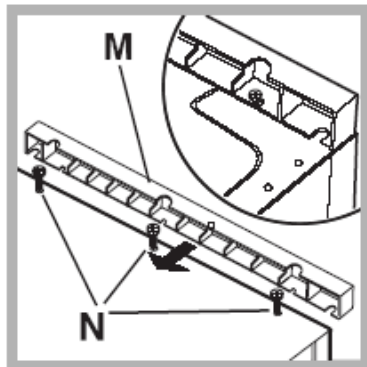

12. ábra

## A mosógép leírása

### Kapcsolótábla

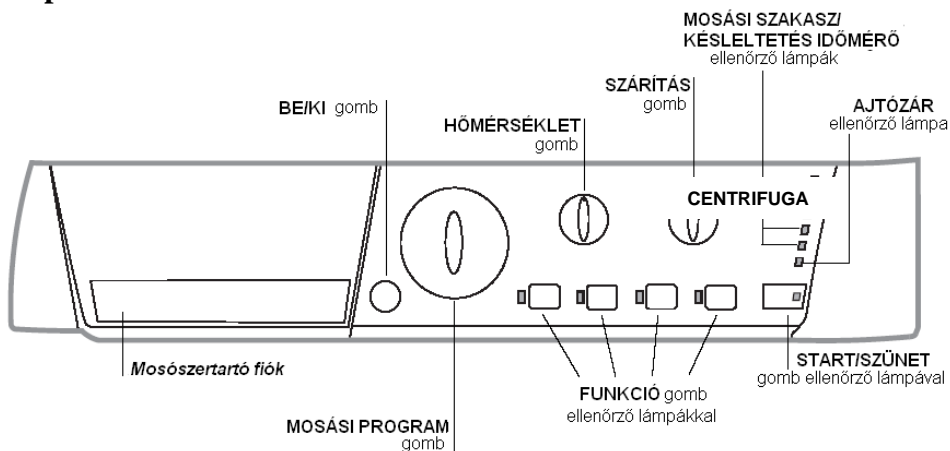

## Programtáblázat

Mosó programok	Program leírás	Max. hőmérséklet (°C)	Max. centrifugálási sebesség (fordulat/perc)
<b>Speciális programok</b>			
6	<b>Intenzív program:</b> Különösen erősen szennyezett fehér ruhák.	90°	1200
6	<b>Intenzív program (1):</b> Erősen szennyezett fehér és színtartó színes ruhák..	60°	1200
7	<b>Jóéjszakát program:</b> Enyhén szennyezett kényes anyagok.	40°	800
8	<b>Csecsemő program:</b> Erősen szennyezett kényes színes anyagok.	40°	800
9	<b>Ingek</b>	40°	600
10	<b>Selyem/függöny:</b> Selyem, műszál anyagok és fehéreneműk.	30°	0
11	<b>Gyapjú:</b> Gyapjú, kasmír, stb.	40°	600
<b>Mindennapi programok</b>			
1	<b>Pamut:</b> Erősen szennyezett fehér és színtartó színes ruhák.	60°	1200
1	<b>Pamut (2):</b> Erősen szennyezett fehér és kényes színes ruhák.	40°	1200
2	<b>Színes pamut (3):</b> Enyhén szennyezett fehér és kényes színes ruhák.	40°	1200
3	<b>Műszál:</b> Erősen szennyezett, színtartó színes ruhák.	60°	800
3	<b>Műszál:</b> Enyhén szennyezett, színtartó színes ruhák.	40°	800
4	<b>Mix 30':</b> Enyhén szennyezett ruhák gyors felfrissítése (nem alkalmas gyapjú, selyem és csak kézzel mosható ruhákhoz).	30°	800
5	<b>Mix 15':</b> Enyhén szennyezett ruhák gyors felfrissítése (nem alkalmas gyapjú, selyem és csak kézzel mosható ruhákhoz).	30°	800
<b>Rész programok</b>			
A	<b>Öblítés</b>	-	1200
B	<b>Kímélő öblítés</b>	-	800
C	<b>Centrifugálás</b>	-	1200
D	<b>Kímélő centrifugálás</b>	-	800
E	<b>Szivattyúzás</b>	-	0

A táblázatban megadott értékek tájékoztató jellegűek.

Mosószer			Maximum betölthető mennyiség (kg)	Program hossz
Fehérités	Mosás	Öblítés		
●	●	●	7	170
-	●	●	7	153
-	●	●	4	290
-	●	●	2	118
-	●	●	2	70
-	●	●	2	55
-	●	●	1,5	55
●	●	●	7	122
●	●	●	7	115
●	●	●	7	85
-	●	●	3	85
-	●	●	3	70
-	●	●	3	30
-	●	●	1,5	15
-	-	●	7	36
-	-	-	3	31
-	-	-	7	16
-	-	-	3	12
-	-	-	7	2

**Mosószertartó fiók:** a mosószerek és adalékszerek betöltésére (lásd a „Mosószerek és mosandók” című fejezetet).

**BE/KI** gomb: a gomb megnyomásával kapcsolhatja be vagy ki a készüléket.

**MOSÁSI PROGRAM** gomb: ezzel a gombbal programozhatja be a mosási programokat. A mosási program közben a gomb nem mozog.

**FUNKCIÓ** gombok ellenőrző lámpával: a rendelkezésre álló funkciók kiválasztására szolgál. A választott funkcióhoz tartozó ellenőrző lámpa kigyullad.

**HŐMÉRSEKLET** gomb: ezzel a gombbal állíthatja be a hőmérsékletet vagy hideg mosást is választhat (lásd a Mosási funkciók című fejezetet).

**CENTRIFUGA gomb:** a kívánt szárítási folyamat beállítására szolgál (lásd a Mosási funkciók című fejezetet).

**MOSÁSI SZAKASZ/KÉSLELTETÉS IDŐMÉRŐ** ellenőrző lámpák: ezekkel, az ellenőrző lámpákkal követheti nyomon a mosási program előre haladtát.

A világító ellenőrző lámpa az éppen folyamatban lévő mosási szakaszt jelzi ki.

Amennyiben Start késleltetés funkciót állított be, a mosási program kezdetéig fennmaradó idő látható (lásd a Start késleltetés című fejezetet).

**AJTÓZÁR** ellenőrző lámpa: azt jelzi, hogy az ajtót ki lehet-e nyitni (lásd az Ajtózár ellenőrző lámpa című fejezetet).

**START/SZÜNET** gomb ellenőrző lámpával: elindítja, vagy félbe szakítja a mosási programot.

**MEGJEGYZÉS:** Egy már folyamatban lévő mosási program félbe szakításához nyomja meg ezt a gombot! A megfelelő ellenőrző lámpa narancs színűen villog, míg a folyamatban lévő mosási szakaszhoz tartozó ellenőrző lámpa folytonosan világít.

Amikor az AJTÓZÁR  ellenőrző lámpa kikapcsol, ki lehet nyitni az ajtót.

A gomb ismételt megnyomásakor a program attól a ponttól folytatódik, ahol félbe szakadt.

## Ellenőrző lámpák

Az ellenőrző lámpák a következő fontos információk közlésére szolgálnak:

### Start késleltetés:

Amennyiben Start késleltetést programoz be (lásd a Mosási funkciók című fejezetet), a program elindítása után a beállított start késleltetésnek megfelelő ellenőrző lámpa villogni kezd:



Az idő előrehaladtával a start késleltetésig fennmaradó idő jelenik meg a megfelelő ellenőrző lámpa villogásával:



A beállított idő eltelte után a villogó ellenőrző lámpa kikapcsol és a program elkezdődik.

### A folyamatban lévő mosási szakasz:

A mosási folyamat kiválasztása és elindítása után az ellenőrző lámpák folyamatosan gyulladnak ki, ami a folyamatban lévő mosási szakasz kijelzésére szolgál:

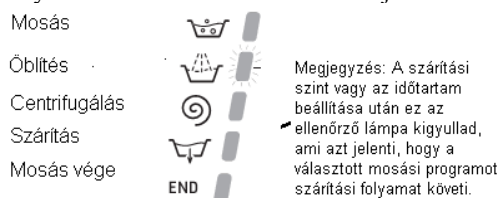

Megjegyzés: A szárítási szint vagy az időtartam beállítása után ez az ellenőrző lámpa kigyullad, ami azt jelenti, hogy a választott mosási programot szárítási folyamat követi.

**Megjegyzés:** a szivattyúzás közben a centrifugálási fázist jelző ellenőrző lámpa gyullad ki.

### Funkció gombok és ellenőrző lámpák

Amikor kiválaszt egy funkciót, a megfelelő ellenőrző lámpa kigyullad.

Amennyiben a kiválasztott funkció nem használható együtt a beállított programmal, az ellenőrző lámpa villogni kezd, és a funkció nem aktiválódik.

Amennyiben egy olyan funkciót választ ki, amelyik egy már korábban kiválasztott funkcióval együtt nem aktiválható, csak a másodszor kiválasztott funkció aktiválódik.

### Ajtózár ellenőrző lámpa:

Az ellenőrző lámpa világítása azt jelöli, hogy az ajtó reteszelve van a véletlen kinyitás megakadályozására. A károk elkerülése érdekében meg kell várni, hogy az ellenőrző lámpa kialudjon, mielőtt megpróbálná az ajtót kinyitni.

**Megjegyzés:** Amennyiben START KÉSLELTETÉS funkciót állított be, az ajtó nem nyitható ki. Amennyiben ki szeretné nyitni az ajtót, nyomja meg a START/SZÜNET gombot!

Amennyiben a START/SZÜNET ellenőrző lámpa (narancs színű) a funkció ellenőrző lámpával együtt gyorsan villog, az rendellenességet jelez. Kérjük, forduljon az

Ügyfélszolgálatához (lásd a Hibaelhárítás című fejezetet)!

## Mosási funkciók

A mosógép a különböző mosási funkciókkal biztosítja, hogy mindig a kívánt eredményt érje el.

A rendelkezésre álló funkciók aktiválásához:

1. Nyomja meg a kívánt funkcióhoz tartozó gombot a táblázat alapján!
2. A funkció akkor aktiválható, ha a megfelelő ellenőrző lámpa világít.

**Megjegyzés:** Az ellenőrző lámpa gyors villogása azt jelenti, hogy a funkció a beállított programhoz nem aktiválható.

### Start késleltetés

Ezzel a funkcióval maximum 12 órával késlelteti a mosási program startját.

Nyomja meg egymás után annyiszor a megfelelő gombot, amíg a kívánt késleltetési időhöz tartozó ellenőrző lámpa kigyullad! A gomb ötödik megnyomásakor a funkció kikapcsol.

**Megjegyzés:** A START/SZÜNET gomb megnyomása után a késleltetés idejét csak csökkenteni lehet.

! Ez a funkció valamennyi programmal használható.

### Vasaláskönnyítés

Ezzel a funkcióval változtatjuk a centrifugálás sebességét és számát, ezzel megelőzve a nemkívánt gyűrődések kialakulását.

A SELYEM programnál (10) a mosógép nem viszi végig a centrifugálásig a ciklust, a kelmék az utolsó öblítővízben maradnak. A BE/KI gomb villog, a vasaláskönnyítő gomb folyamatosan ég. Ebben az esetben szükséges a BE/KI gomb vagy a vasaláskönnyítő gomb egyszeri megnyomása a program befejezéséhez.

! Ez a funkció nem használható a 9, C, 11, 12, 13 programokkal.

### Extra öblítés

Ez a funkció növeli az öblítési szakasz hatékonyságát és ez által az anyagokból több mosószert távolít el. Mosószere érzékeny bőrtípusok esetén javasoljuk ennek a funkciónak a használatát.

! Ez a funkció nem használható a 4, 5, C, D, E programokkal.

### Intenzív mosás

A mosás kezdeti szakaszában nagyobb mennyiségű felhasznált víznek és a program hossz növelésének köszönhetően ez a funkció nagy teljesítményű mosást biztosít.

! Ez a funkció nem használható a 4, 5, 6, 10, 11, A, B, C, D, E programokkal.

